

- Forhindrer extrusion af O-ring
- Forøget levetid for O-ring
- 3 standardtyper

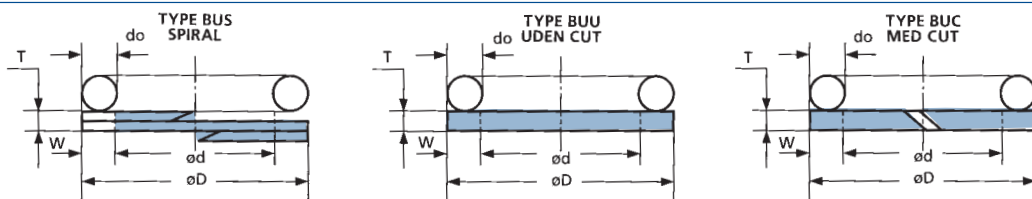

DYNAMISK
 Ra ≤ 0,6 µm
 Rt ≤ 2,5 µm
 CLA ≤ 25 µin

STATISK
 Ra ≤ 0,8 µm
 Rt ≤ 3,2 µm
 CLA ≤ 32 µin

Ra ≤ 2,5 µm
 Rt ≤ 10 µm
 CLA ≤ 100 µin

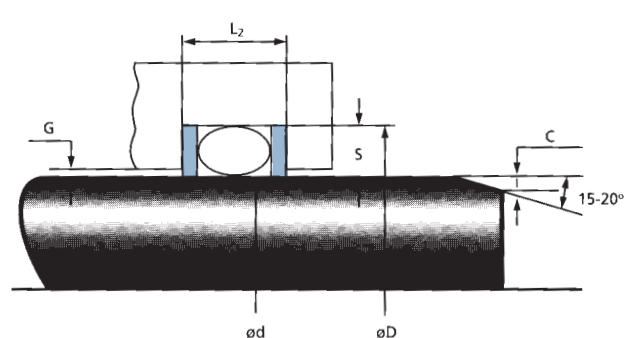
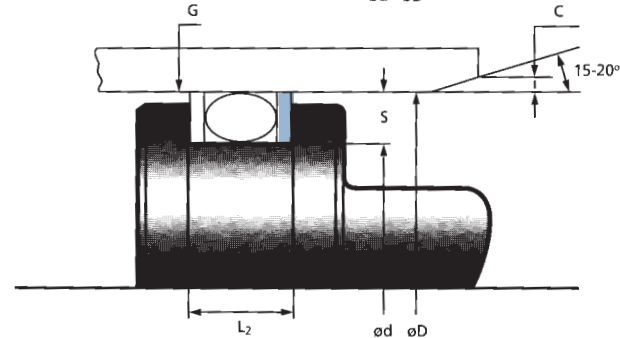
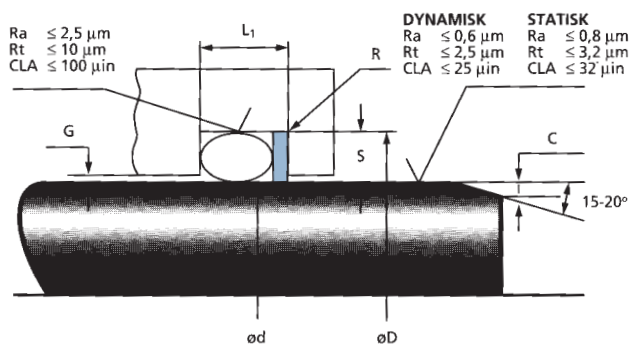
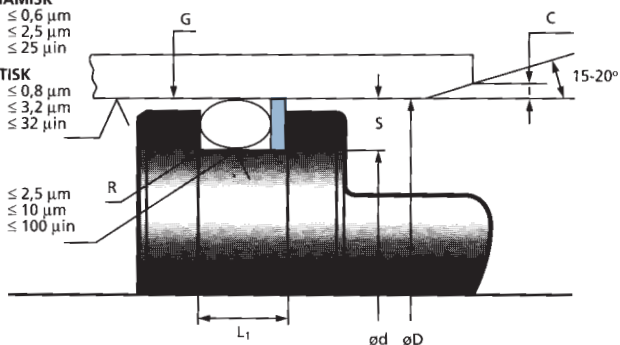

Indbygningsmål

d ₀ O-ring tværsnit	d ₀ O-ring tværsnit	d Indven- dig dia.	D Udven- dig dia.	S Rille Dybde	L ₁ Rille bredde	L ₂ Rille bredde	R Rejf- ning	G Spille- rum	C Radius	W B.U. Ring tykkelse	T B.U. Ring bredde
B.S A.S	SMS	h9	H9		+0,2 -0	+0,2 -0	Max.	Max.	Min.		
	1,6	D - 2,6	d + 2,6	1,30	3,0	4,0	0,2	0,05	0,5	1,30	1,0
1,78		D - 2,9	d + 2,9	1,45	3,8	5,3	0,3	0,06	0,6	1,45	0,4
	2,4	D - 4,0	d + 4,0	2,00	4,6	6,0	0,3	0,06	0,6	2,00	1,4
2,62		D - 4,5	d + 4,5	2,25	4,6	6,2	0,3	0,07	1,0	2,25	1,4
	3,0	D - 5,0	d + 5,0	2,50	5,4	6,8	0,3	0,07	1,0	2,50	1,4
3,53		D - 6,2	d + 6,2	3,10	5,7	7,7	0,5	0,08	1,3	3,10	1,4
5,33		D - 9,4	d + 9,4	4,70	8,5	10,8	0,5	0,10	2,0	4,70	1,7
	5,7	D - 10,0	d + 10,0	5,00	9,3	11,1	0,5	0,10	2,0	5,00	1,7
7,0		D - 12,2	d + 12,2	6,10	11,2	14,7	0,6	0,13	2,5	6,10	2,5
	8,4	D - 15,0	d + 15,0	7,50	13,2	15,4	0,6	0,13	3,0	7,50	2,5

BACK-UP ringe er normalt lavet i et materiale, som er meget resistent over for extrusion. Enten PTFE eller et modificeret materiale. Hvor BACK-UP ringe er i direkte kontakt med fødevarer eller medicin anbefales ren PTFE.

Bestillingseksempel:

Spiral back-up ring
 Indvendig diameter: ø 55,0 mm
 Rilledybde: 2,5 mm

= Varebetegnelse: BUS - 0550 - 600 - 60

Back-up ring type _____
 Indvendig diameter _____
 Udvendig diameter _____
 materiale compound nr. _____

**Kan også bestilles
 efter den pågældende
 O-rings dimension**